

# LUMIÈRE®



Translucide, offrant une bonne acoustique,  
il s'harmonise à la perfection avec tous les décors.

## PRINCIPE

Système de cloisons acoustiques fabriqué sur mesure. Panneaux à suspension coulissant dans un rail supérieur sans guidage au sol.

## ACOUSTIQUE

Le LUMIÈRE® offre un affaiblissement acoustique  $R_w$  de 46 dB.

## MANIABILITÉ ET SILENCE DU DÉPLACEMENT

Assuré par un dispositif exclusif ALGAFLEX : des Chariots à roulements à billes gainés de polymère (Delrin) autolubrifiants et très résistants.

## FIABILITÉ ET TECHNIQUE

Nos Murs LUMIÈRE ont subi les tests d'endurance et de résistance mécanique au centre d'essais intégré ALGAFLEX ou en laboratoire. Nos produits sont Garantie 5 ans pièces et main-d'œuvre.

## MISE EN PLACE

Les panneaux sont fixés grâce à 2 chariots (MULTIDIRECTIONNEL) à doubles galets en polymère autolubrifiants à double sens de rotation assurant un déplacement souple et silencieux sans frottement.

## RAPIDITÉ DE LA MISE EN PLACE

Blocage des traverses télescopiques hautes et basses par  $\frac{1}{3}$  de tour de clé seulement.

## FINITIONS

Verre trempé ou feuilleté.

## OPTIONS POSSIBLES

Laquage profil, Verre avec Impression Numérique, Store Manuel ou Electrique, Murauto.

Panneaux supérieurs à 3000 m nous consulter.

## JONCTION DE PANNEAUX

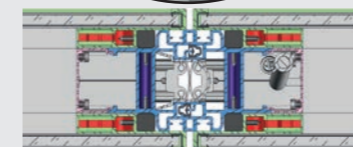
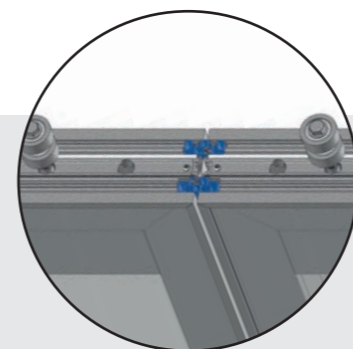

	Largeur maxi panneaux	Sur-mesure selon revêtement
	Poids à partir de *	PS 60 Kg /m <sup>2</sup>
	Hauteur maxi panneaux	3 000 mm
	Affaiblissement Acoustique	46 dB/Ra 45dB
	Épaisseur	119 mm
	Réaction au feu	Conforme à la norme AM14

\* Poids pour panneaux de 3000 x 1200 mm

\* En fonction des spécificités du projet, le bureau d'étude apportera la valeur corrigée.