

# LE RAIL

## CONCEPT MONODIRECTIONNEL

Le principe : panneaux à suspension centrale, coulissant dans un rail de guidage supérieur (sans guidage au sol).

Ce système permet une manœuvre rapide. Le rail est 25 mm sous le faux-plafond pour éviter toutes détériorations pendant la manipulation.

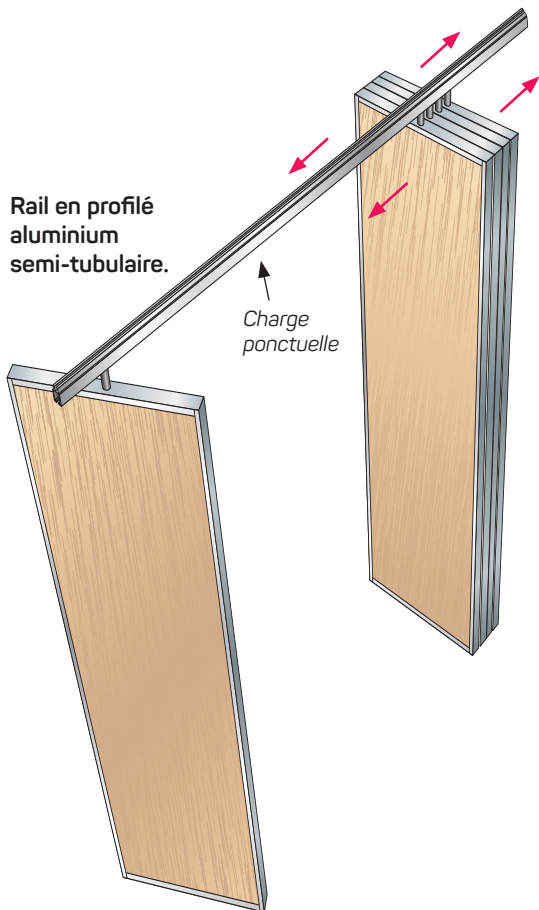

Rail encastré dans plafond suspendu (avec barrière phonique)

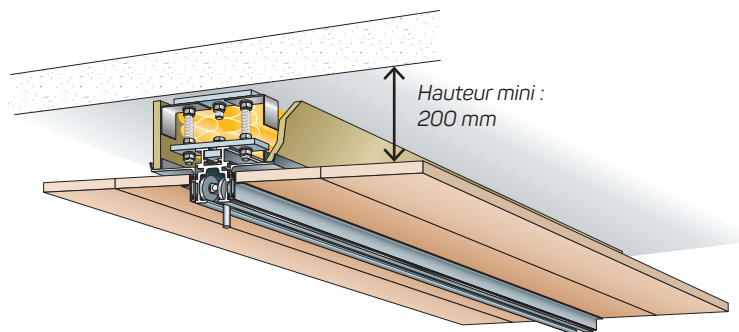

Rail en caisson

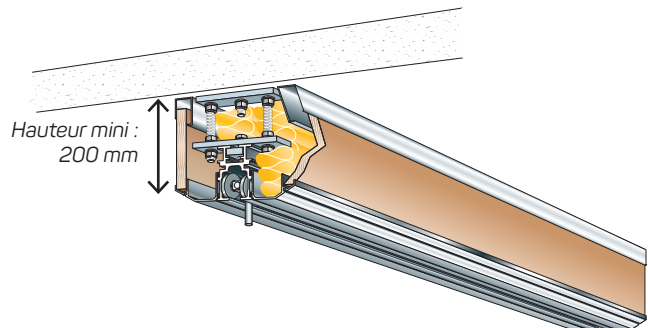

Autre possibilité

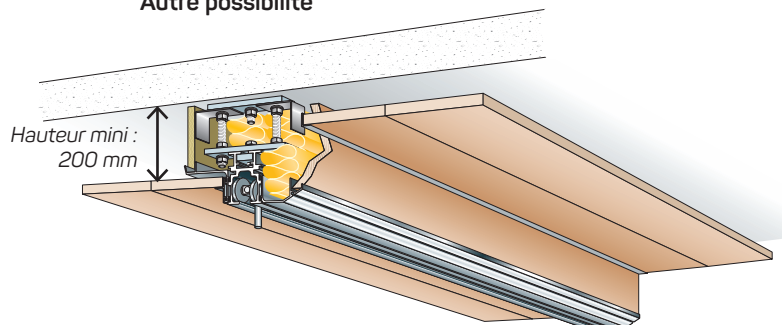

Tous ces modes de fixation sont figurés seulement à titre d'exemple et n'ont aucune valeur contractuelle. Ils devront faire l'objet de calculs spécifiques au cas par cas pour chaque chantier et cloison par cloison. De plus ils devront être validés et contrôlés par le bureau de contrôle agréé par les autorités compétentes.